

UVGERMI

ULTRAVIOLETS DE HAUTE TECHNOLOGIE

*Le spécialiste du traitement
microbiologique de l'eau grâce
aux réacteurs ultraviolets.*

● ○ ● FABRICATION FRANÇAISE

14000488_A_FT10

GERMI HD 300 ACS

> **Débit** : de 79 à 303 m³/h

Le traitement des eaux destinées à la consommation humaine en collectivité doit être effectué avec du matériel disposant d'un agrément ACS-UV conforme à l'arrêté du 9 octobre 2012 relatif aux conditions de mise sur le marché et d'emploi des réacteurs équipés de lampes à rayonnements ultraviolets utilisés pour le traitement d'eau destinée à la consommation humaine.



Garantie totale : 2 ans

S.A.V. en France



CARACTERISTIQUES TECHNIQUES

 **N° ACS UV : 15 UV LY 001**, *Attestation transmise sur demande.*

LAMPE UV

Puissance électrique totale : 2 400 Watts (8 lampes)
Puissance germicide : 920 Watts UVc
Durée de vie de la lampe : 16 000 heures ou 2 ans
 (dans la limite de 5 démarrages maximum par 24 heures)

REACTEUR UV

Chambre de traitement : Inox 316L
Entrée/Sortie : DN 200
Pression de service : 8 bar
Vanne de vidange et vannes d'échantillonnage
Capteur UV (affichage permanent de l'intensité émise)
Sonde de température
Pieds réglables en hauteur

ARMOIRE ELECTRIQUE

Dimensions (mm) : 600 x 760 x 350
Alimentation : 240 V / 50-60 Hz
Interrupteur marche/arrêt / afficheur LCD état des lampes / Afficheur défaut / Compteur horaire de lampes / Armoire en acier peint

PRODUITS ASSOCIES

Lampe UV 300 W : 14000127
Gaine Quartz : 14000052
Joint : 14000113

OPTIONS

Nettoyage automatique
Installation verticale avec pieds sur mesure

14000488_A_FT10

GERMI HD 300 ACS

> Débit : de 79 à 303 m³/h

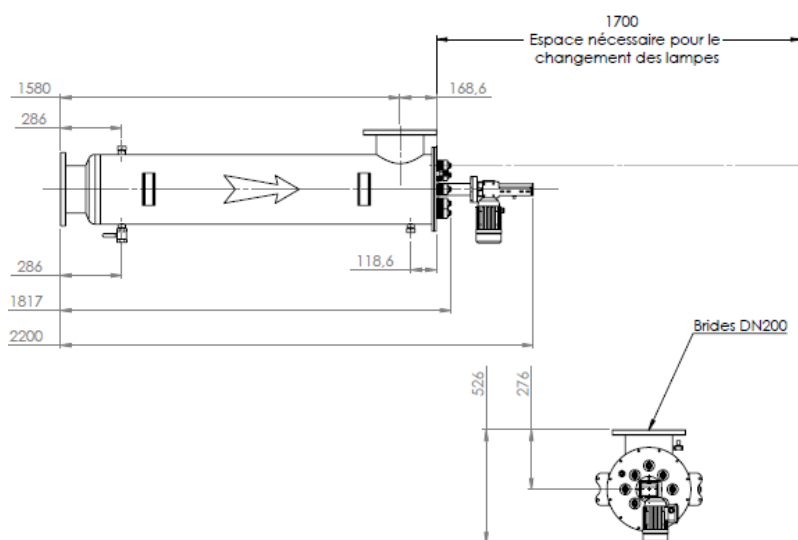

DÉBITS AGRÉÉS

VALEURS CARACTÉRISTIQUES POUR 400 J/m ²	
Débit maximal (m ³ /h)	Transmittance à 254 nm sur 10 nm (%)
78,9	85
122,5	90
206,4	95
302,7	98

INSTALLATION

Le **GERMI HD 300 ACS** s'installe horizontalement sur la canalisation principale d'alimentation en eau. L'eau doit s'écouler dans la direction des flèches inscrites sur la chambre UV. Des vannes d'isolement doivent être disposées en amont et en aval de l'appareil.

Il est nécessaire de laisser de la place du côté de sortie des lampes (1.70 m minimum) ou prévoir le démontage facile de l'appareil (bypass), afin d'effectuer la maintenance. Faire particulièrement attention à l'accumulation d'air en partie haute et prévoir une purge d'air le cas échéant.

MAINTENANCE

Le réacteur nécessite peu d'entretien et de surveillance: suivi de la durée de vie des lampes et de l'encrassement des gaines de quartz. Des pertes d'efficacité se produisent lorsque les lampes UV arrivent en fin de vie, il est nécessaire de les changer toutes les 16 000 h ou tous les 2 ans.

Les gaines en quartz simplifient considérablement le changement des lampes: l'appareil n'a pas à être vidangé ou démonté. Les gaines peuvent s'encrasser et il faut la nettoyer 1 à 3 fois par an avec un acide doux selon la nature de l'eau. Le changement des gaines de quartz doit être fait tous les 4 à 5 ans.