

— eloy water

guide de l'installateur

p^oste de **relevage** PE

eloy

**poste de relevage
en polyéthylène**
pour filtre compact
x-perco[®] C-90
et R-90

modèle
pour eaux claires
ou faiblement
chargées

eloywater.com

01.03.2023



introduction

Si la topographie du chantier ne permet pas une évacuation gravitaire des eaux usées traitées vers le milieu récepteur, il est préférable d'utiliser une pompe afin de relever les eaux.

Le relevage en polyéthylène développé par eloy water pour filtre compact est spécifiquement conçu pour cette utilisation.

Ce nouveau produit reprend toutes les caractéristiques qui ont fait la renommée d'eloy water :

- **robustesse**
- **fiabilité**
- **performances exceptionnelles**

De plus, il a été étudié et développé par les ingénieurs d'eloy water pour s'adapter parfaitement aux filtres compacts x-perco®.

Fabriqué dans la première usine de rotomoulage en Wallonie construite par eloy water sur son site de Sprimont (Belgique), ce relevage est la solution légère qui s'adapte à toutes les spécificités du terrain.

Ce guide reprend toutes les informations nécessaires à connaître sur votre poste de relevage, pour une installation sans encombre et un fonctionnement parfait.

- Sauf indication contraire, les images de ce présent guide sont valables pour les gammes x-perco® C-90 et x-perco® R-90.
- Elles sont présentes afin d'illustrer chaque étape de la réception jusqu'à la mise en service de votre poste de relevage. En fonction de l'évolution du produit, celles-ci peuvent légèrement différer de la réalité.

table des matières

1. Contenu de votre poste de relevage	4
2. Caractéristiques techniques	5
3. Déballage du poste de relevage	8
4. Instructions de pose et d'installation	10
4.1. Implantation	10
4.1.1. Conditions sèches et zone piétonne	10
4.1.2. Conditions humides	12
4.1.3. Zone de trafic	12
4.1.3.1. Cas des enveloppes C-90	12
4.1.3.2. Cas des enveloppes R-90	13
4.2. Raccordement au filtre compact	14
4.3. Fixation aux enveloppes x-perco®	15
4.4. Installation du joint Ø315 mm	17
4.5. Préparation et installation de la rehausse	17
4.6. Montage de la pompe et de la tuyauterie de refoulement	20
4.7. Remblaiement	22
4.8. Rejet vers le milieu extérieur	23
4.9. Raccordement électrique	24
4.10. Ventilation	25
4.11. Finition	25
4.12. Clapet anti-retour	25
5. Mise en service	26
6. Alarme	26
7. Garantie	27

1. Contenu de votre poste de relevage

Votre poste de relevage vous est livré avec tous les accessoires nécessaires à son installation (en conditions normales, sans présence de nappe phréatique) en aval d'un filtre compact x-perco® d'eloy water.

Il contient :

- ✓ **Une enveloppe en PEHD constituée de :**
 - Une base Ø 500 mm de 1800 mm de hauteur
 - Une rehausse télescopique Ø 315/400 mm vous permettant de poser votre produit avec une couverture de terre comprise entre 20 et 80 cm (mesurée par rapport à votre filtre compact)
 - Un tampon de fermeture Ø 400 mm muni d'un joint d'étanchéité et verrouillé par des tirefonds en acier inoxydable
- ✓ **Une pompe de relevage avec clapet anti-retour (amovible) et 20 m de câble électrique**
- ✓ **Une colonne de refoulement en deux parties composée de :**
 - Tuyauteries et accessoires en PVC-U Ø 40 mm
 - Tuyauteries et accessoires en PVC-U Ø 32 mm
 - Une réduction à serrer en PP Ø 40/32 mm
 - Une vanne ¼ de tour en PVC faisant office de raccord union
 - Un passe-cloison en PVC Ø 32/40 mm - 5/4"
- ✓ **Des joints d'étanchéité pour parois fines en EPDM, conformes à la norme EN681-1**
- ✓ **Divers accessoires de raccordement et de montage**
- ✓ **Un code QR pour télécharger la documentation**

L'ensemble des composants et les accessoires sont livrés à l'intérieur de l'enveloppe du poste de relevage. Pour les récupérer, suivez les instructions du point 3 du présent document.



Fig-1 : relevage rotomoulé eloy water

2. Caractéristiques techniques

poste de relevage	
CAPACITÉ	20 EH max
HAUTEUR MAX	2550 mm
DIAMÈTRE EXTÉRIEUR	Ø 500 mm nominal - Ø 660 mm max
ENTRÉE	PVC SN4 Ø 110 mm - h 395 mm
SORTIE	PVC-U 5/4" ou PP Ø 40 mm h 2300 mm max
POIDS TOTAL	41 kg
VOLUME	350 L max

enveloppe	
MATIÈRE	PEHD
CLASSE DE TRAFIC	piéton
REMBLAI	20 à 80 cm (mesuré par rapport au filtre compact)
ZONE DE NAPPE PHRÉATIQUE	Oui (via précautions particulières)
JOINTS	EPDM (EN681-1)

pompe	
MODÈLE	OPTIMA-MA pour eaux usées traitées
MATÉRIAUX	Enveloppe moteur - AISI 304 Garniture mécanique - G/C/NBR Roue - PPE+PSRF
TENSION D'ALIMENTATION	230 VAC ± 10% - 50 Hz
PUISSANCE / COURANT NOMINAL	250 W - 1,9 A
DIAMÈTRE SORTIE POMPE	G 5/4"
SECTION DE PASSAGE	10 mm max
TEMPÉRATURE DU FLUIDE	50 °C max
CLAPET ANTI-RETOUR	Intégré (amovible) - aHMT = 0,6 m
FLOTTEUR	Eaux chargées - démarrage 305 mm / arrêt 110 mm
VOLUME DE MARNAGE	45 L

Test standard : ISO 9906:2012 - Qualité 3B

Eau, pure [100%] ; 20°C ; 998,3kg/m³ ; 1mm²/s

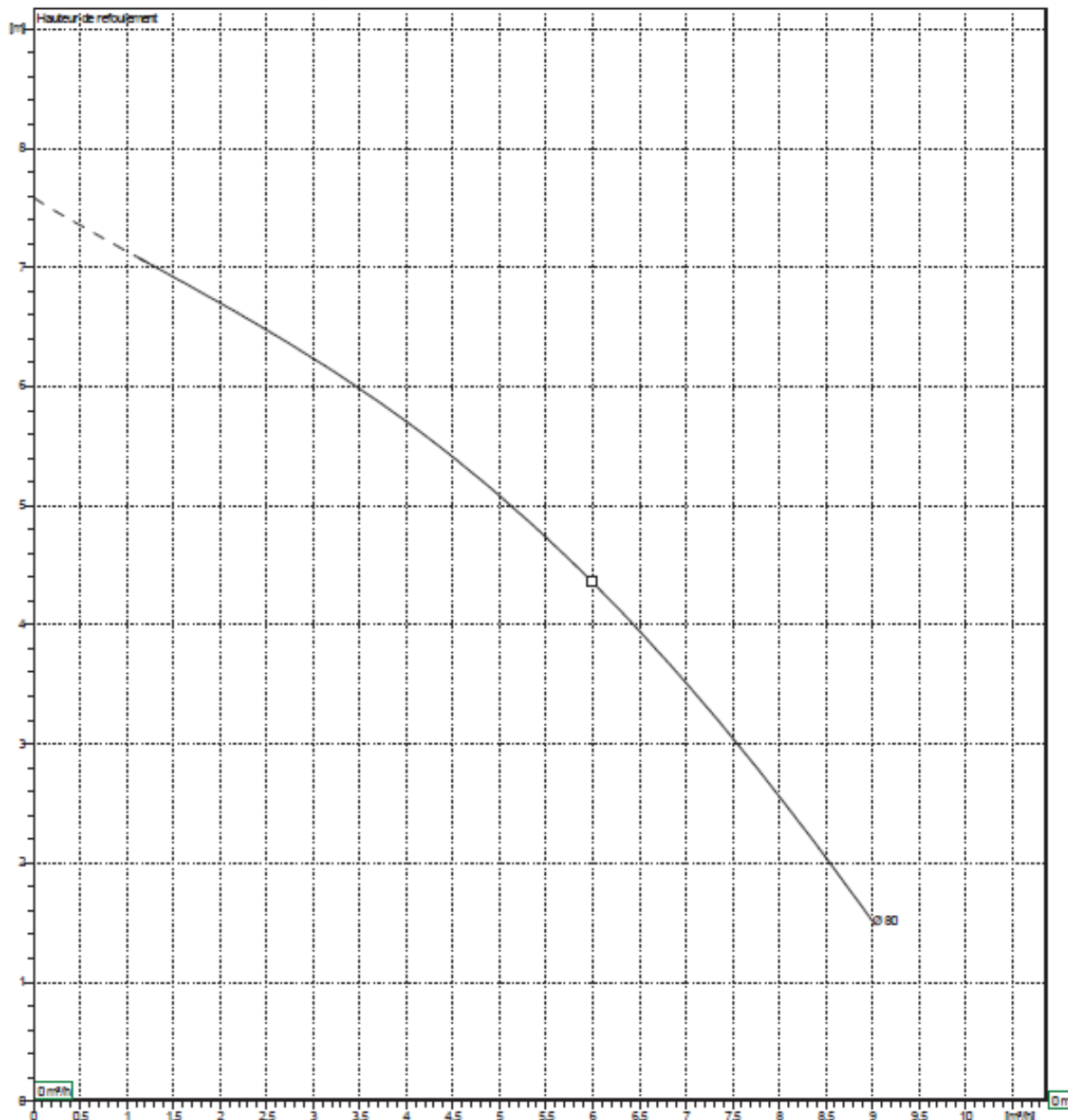

Fig-2a : hauteur de refoulement en fonction du débit (selon ISO 9906:2012 - qualité 3B)

Longueurs maximales de tuyauterie (Ø 40 mm) en fonction du dénivelé du terrain (H) pour des débits de 2 et 3 m³/h*

H _(m)	Q _(m³/h)	2 m ³ /h	3 m ³ /h
2 m		80 m	30 m
3 m		60 m	20 m
4 m		35 m	10 m
5 m		10 m	-

* Pour une tuyauterie rectiligne, sans coude ni écrasement.

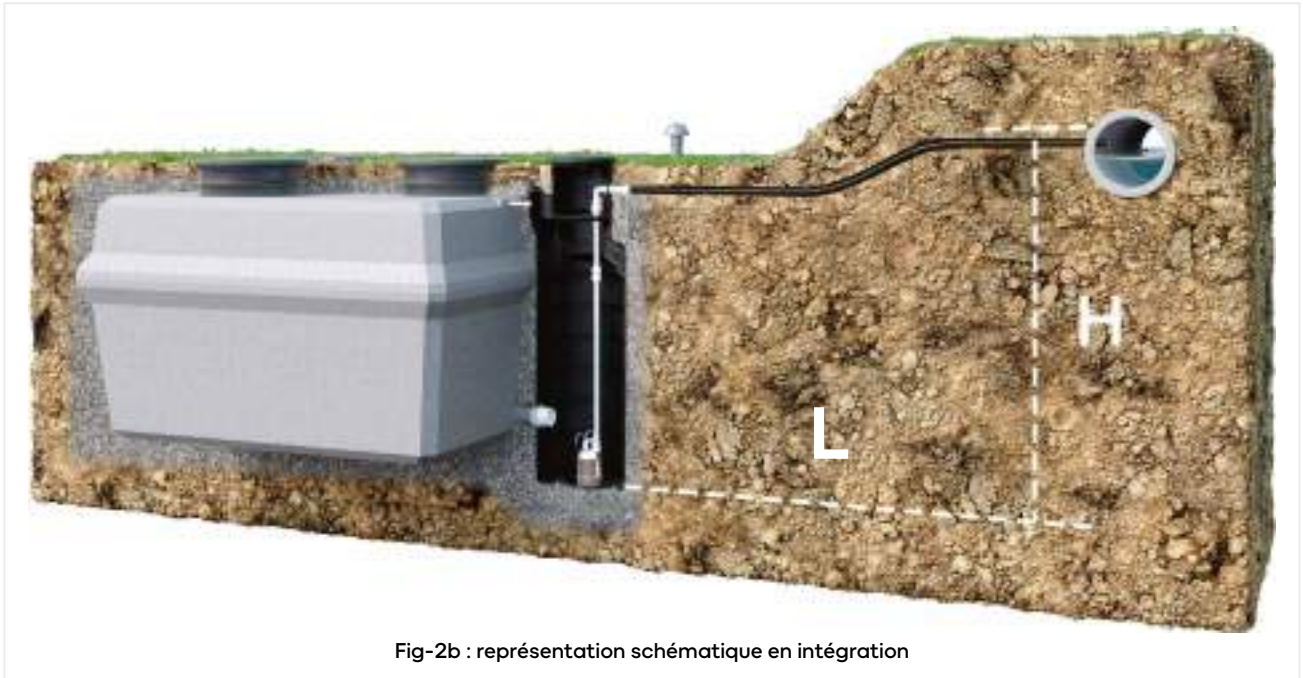

Fig-2b : représentation schématique en intégration

3. Déballage du poste de relevage

Votre poste vous est livré en position horizontale.

Pour faciliter la récupération des composants et accessoires se trouvant à l'intérieur, nous vous conseillons de le maintenir dans cette position. Suivez ensuite les étapes suivantes :

- 1 Retirez la vis de fixation de la rehausse sur la base
- 2 Sortez complètement la rehausse de la base
- 3 À l'aide d'une visseuse dont vous réglerez le limiteur de couple à la moitié de sa valeur maximale, retirez les tirefonds du tampon
- 4 Coupez les colliers de maintien de la pompe à l'aide d'une pince coupante
- 5 Retirez le papier bulle de protection sans endommager les composants

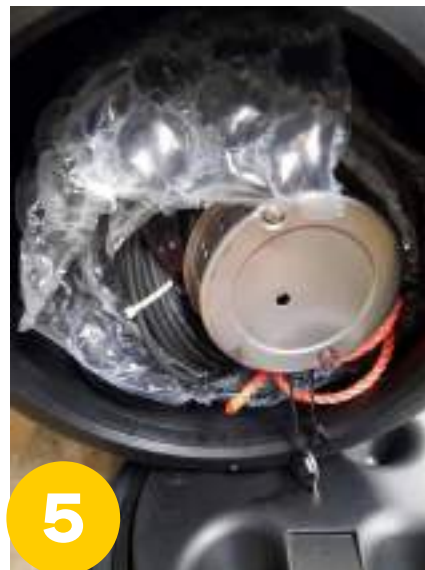
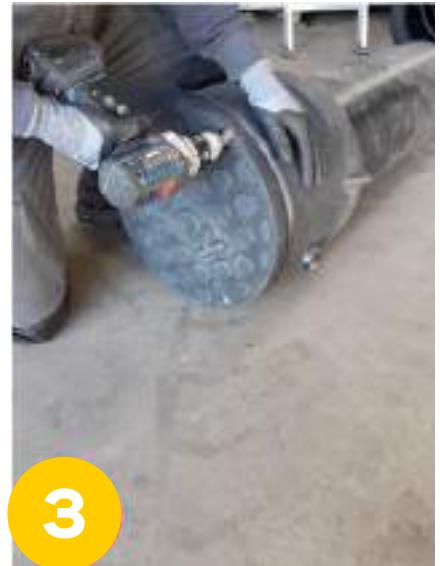
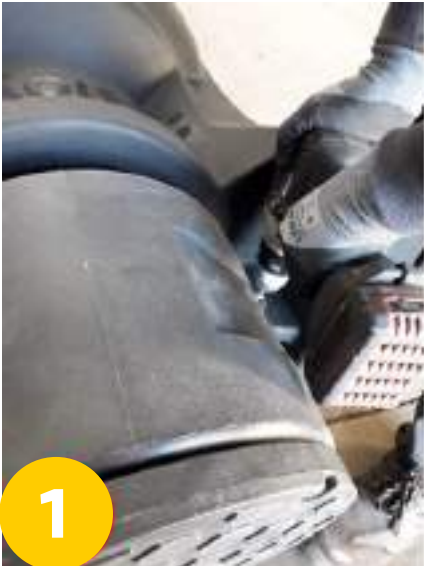

Vous pouvez à présent récupérer les composants contenus dans la rehausse.

Pour récupérer les composants contenus dans la base, retirez le bouchon rouge (6) de l'entrée des eaux pour plus d'aisance.

Conservez soigneusement toutes les pièces (7 & 8).

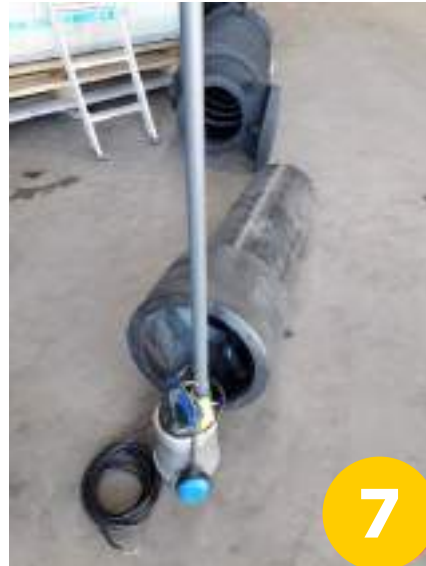
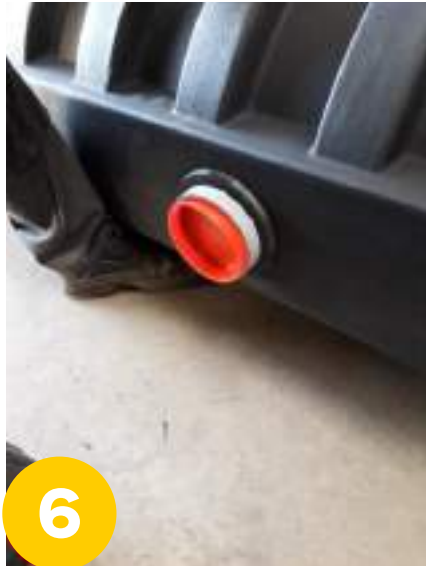

4. Instructions de pose et d'installation

4.1. Implantation

attention

Lors de l'excavation, assurez-vous de prévoir suffisamment de place pour monter le poste de relevage tout en respectant les règles de sécurité en vigueur.

4.1.1. Conditions sèches et zone piétonne

Votre poste de relevage peut être installé directement après une filière x-perco® C-90 monocuve ou bicuve ou en aval d'une filière x-perco® R-90 monobloc ou bicuve.

Dans ce cas, l'assise pour le poste de relevage doit être 250 mm plus basse que l'assise réalisée pour la pose de votre filtre compact x-perco C-90® et 270 mm pour l'x-perco® R-90. Il est donc indispensable de réaliser un lit de pose en escalier.

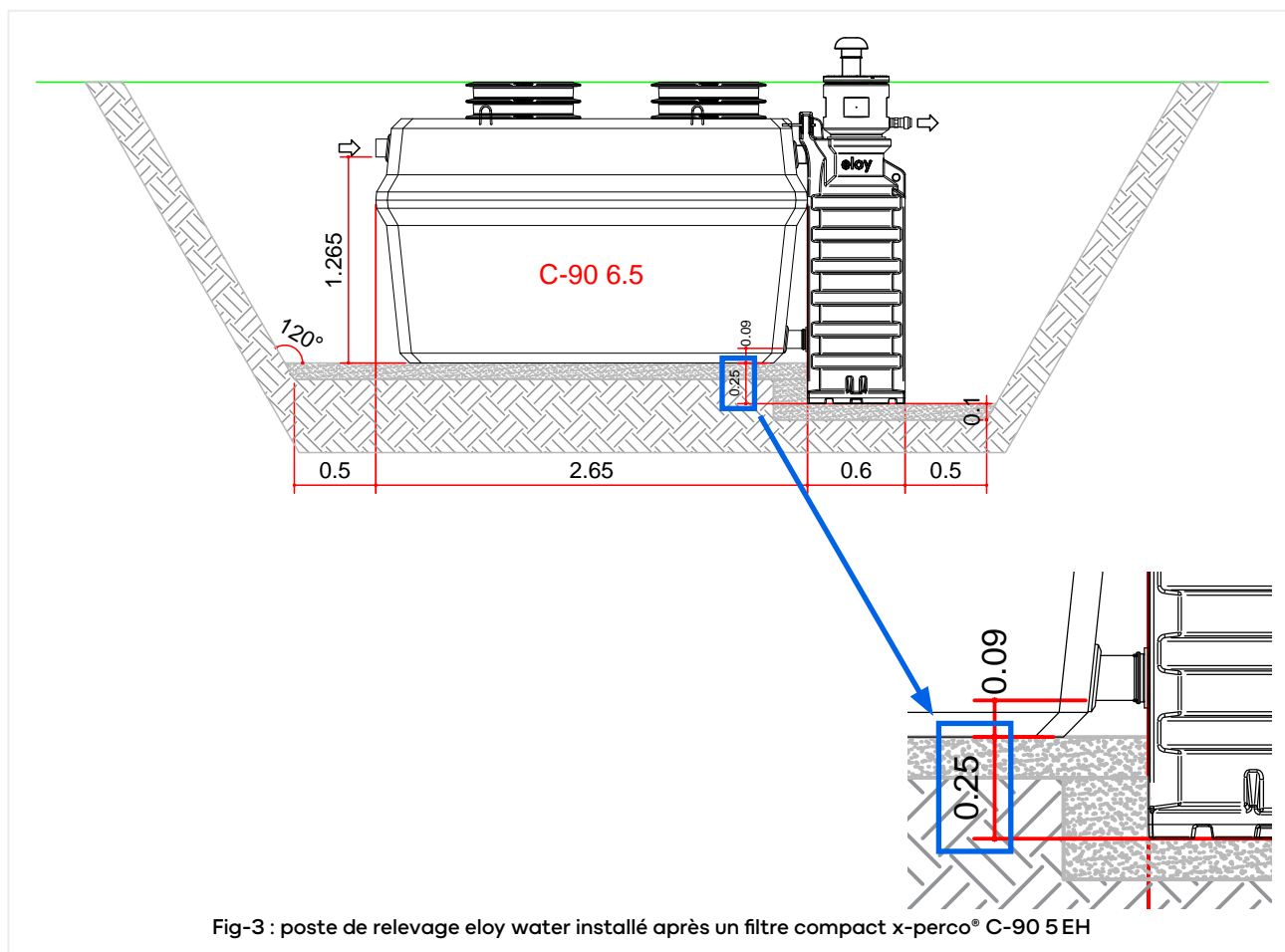

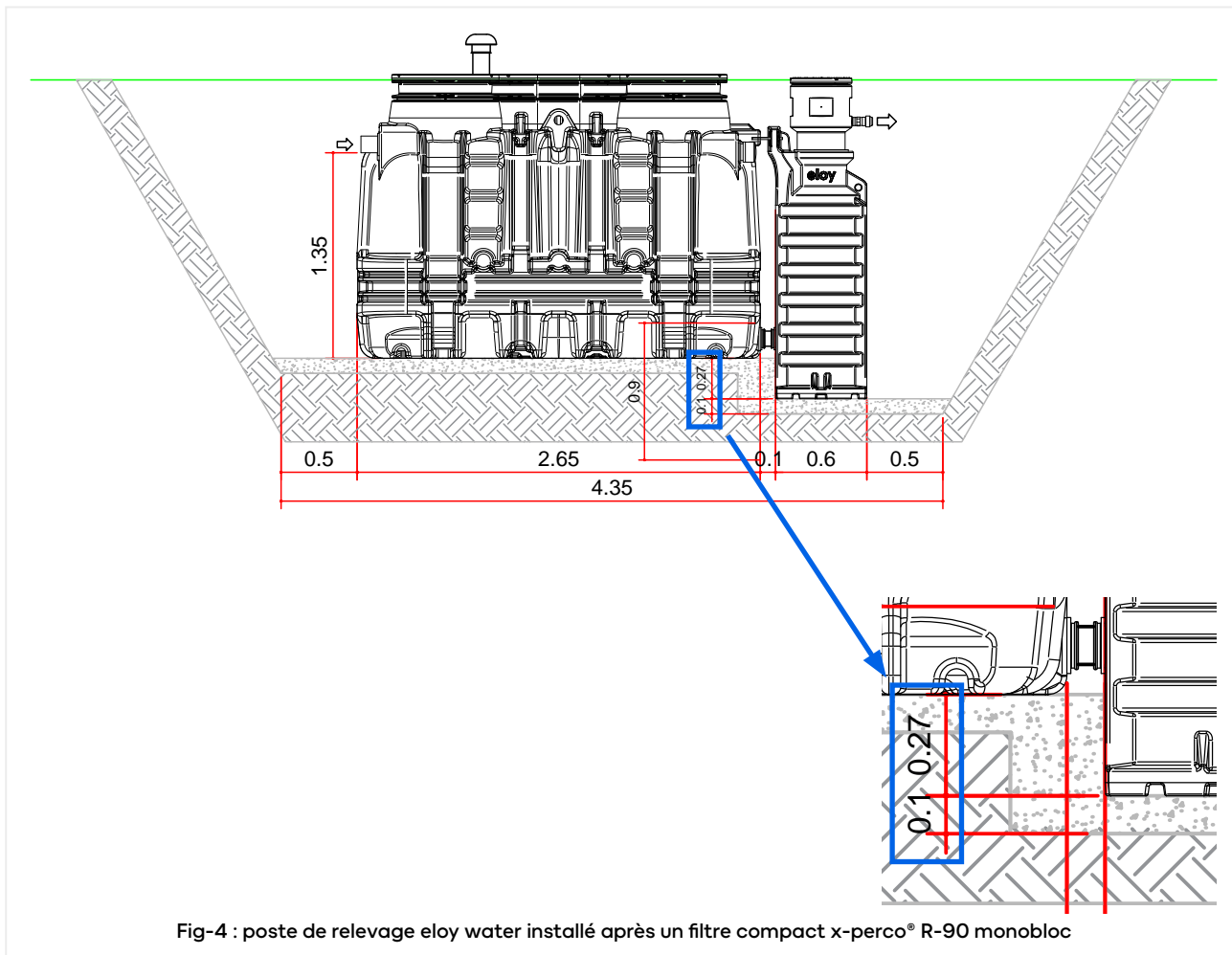

Fig-4 : poste de relevage eloy water installé après un filtre compact x-perco® R-90 monobloc

Pour les filières composées de deux filtres compacts ou plus (capacité limitée à 20 EH), vous pouvez connecter l'ensemble des rejets au poste de relevage qui sera alors installé comme une unité indépendante. Dans ce cas, la hauteur de l'assise doit être déterminée en fonction de la longueur des tuyauteries et de leur pente (1 à 2%).

En condition sèche, l'assise sera obligatoirement stable, portante et parfaitement horizontale. Pour ce faire, une couche de sable fin soigneusement compacté d'une épaisseur de 10 à 20 cm doit être réalisée.

4.1.2. Conditions humides

En cas de présence de nappe phréatique, assurez-vous d'abord de travailler dans des conditions adéquates en rabattant la nappe à l'aide d'une pompe et éventuellement d'un tube piézométrique.

Ensuite, réalisez une assise de 10 à 20 cm de sable stabilisé au ciment à raison de 200 kg/m³ ou un radier en béton dosé à 350 kg/m³ de ciment. Suivez les instructions du chapitre 4.7 concernant le lestage.

attention

En aucun cas la hauteur de la nappe phréatique ne pourra excéder le niveau d'entrée du filtre compact de votre filière de traitement !

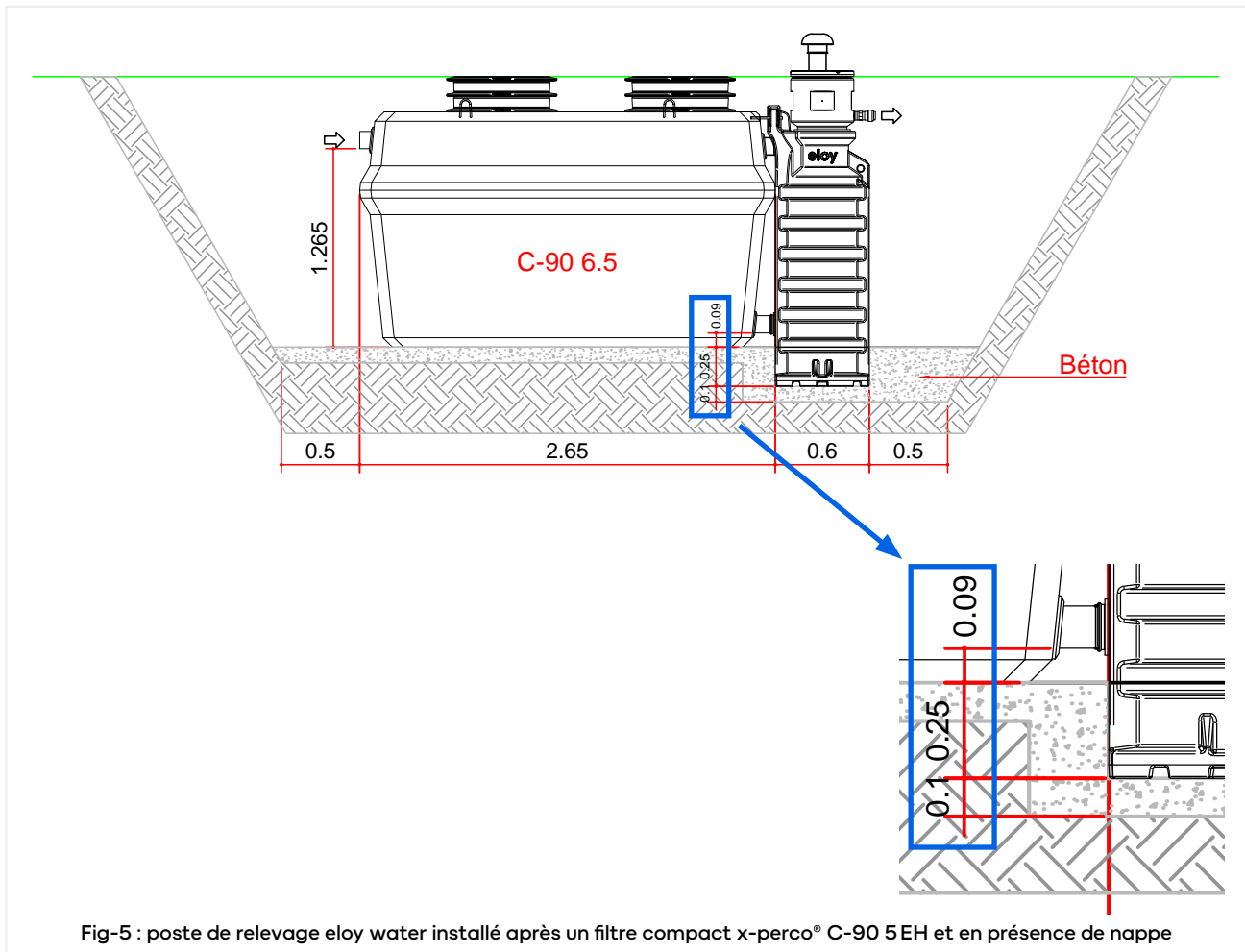

Fig-5 : poste de relevage eloy water installé après un filtre compact x-perco® C-90 5EH et en présence de nappe

4.1.3. Zone de trafic

Le poste de relevage, tel que fourni, doit être installé dans une zone piétonne où tout trafic de véhicules est interdit.

Il est néanmoins possible de l'installer dans une zone de trafic, moyennant des précautions particulières.

4.1.3.1. Cas des enveloppes C-90

Dans une zone de trafic de véhicules légers ($\leq 3,5$ tonnes), il est nécessaire de réaliser un remblai adapté de 50 cm de hauteur minimum et d'utiliser des accessoires appropriés. En effet, en remblayant le poste de relevage avec du sable stabilisé au ciment à raison de 150 kg/m³ jusqu'au couvercle de la cuve et sur une section de minimum 100 x 100 cm, vous disposez d'une surface de pose suffisamment résistante pour installer des rehausses B125 de 60 x 60 cm minimum sur lesquelles vous poserez un tampon B125 (EN124-1) adapté. Dans ce cas, veuillez cependant à conserver le tampon d'origine du relevage en l'installant 5 à 10 cm plus bas que le tampon B125.

Il est néanmoins possible de l'installer dans une zone de trafic, moyennant des précautions particulières.

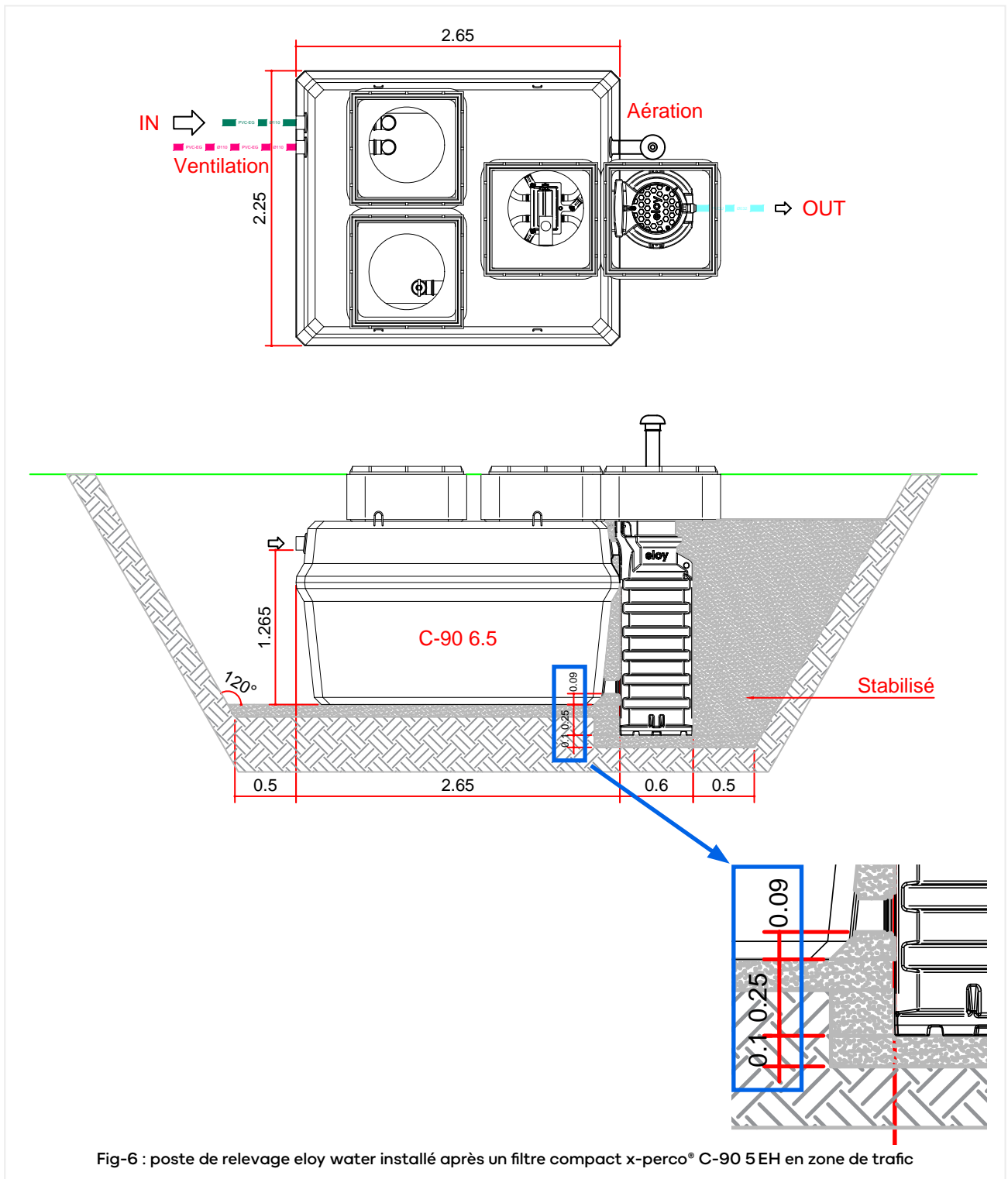

Fig-6 : poste de relevage eloy water installé après un filtre compact x-perco® C-90 5 EH en zone de trafic

attention

Veillez également à respecter les règles spécifiques de pose de votre filière de traitement en zone de trafic de véhicules légers ($\leq 3,5$ tonnes) et prendre les précautions nécessaires pour protéger les éléments de tuyauterie.

En cas de pose dans une zone de trafic de véhicules lourds ($\geq 3,5$ tonnes), la réalisation d'une dalle de répartition est nécessaire. Rapprochez-vous d'eloy water ou d'un bureau d'étude spécialisé pour plus d'informations.

4.1.3.2. Cas des enveloppes R-90

Dans une zone de trafic de véhicules légers ($\leq 3,5$ tonnes), il est nécessaire de réaliser une dalle de répartition aussi bien au-dessus de la cuve que du poste de relevage. Rapprochez-vous d'eloy water ou d'un bureau d'étude spécialisé pour plus d'informations.

Couplé à une enveloppe R-90, la pose du relevage dans une zone de trafic de véhicules lourds ($\geq 3,5$ tonnes) est à proscrire.

4.2. Raccordement au filtre compact

Avant toute chose, assurez-vous que la base de votre poste de relevage est entièrement vide et propre.

Pour la descendre dans la fouille, vous pouvez vous aider d'une sangle de levage que vous passerez dans l'œillet prévu à cet effet. N'utilisez pas de crochets, chaîne ou câble qui pourraient endommager le produit.

Posez ensuite la base sur son lit de pose et raccordez-la à l'aide du tuyau PVC de 150 mm fourni.



Fig-7 : raccordement du relevage au filtre compact x-perco® C-90 5EH



Fig-8 : raccordement du relevage au filtre compact x-perco® R-90 monobloc

Du côté filtre compact, celui-ci s'insère directement dans le manchon intégré à la cuve des x-perco® R-90 ou dans le manchon FF Ø110 mm fourni avec les modèles x-perco® C-90.



Fig-9 : manchons

Du côté relevage, le tuyau s'insère directement dans le manchon intégré. Servez-vous d'un peu de graisse pour les emboitements.

Si votre poste de relevage n'est pas installé directement derrière votre filtre compact, les raccordements seront réalisés en tuyau PVC Ø110 mm (ou Ø100 mm moyennant l'utilisation de réductions adéquates), sous la responsabilité de l'installateur.

Vous veillerez à maintenir une pente constante de 1 à 2%. De plus, en cas d'utilisation de tuyaux et raccords ne possédant pas de joints intégrés, il est indispensable de rendre les connexions étanches.

attention

Il est strictement interdit de raccorder d'autres effluents que ceux issus de votre filière agréée de traitement par filtre compact (eaux de pluie, drain,...).

4.3. Fixation aux enveloppes x-perco®

Afin de garantir la stabilité du poste durant le remblaiement, il est possible de solidariser le poste de relevage avec les enveloppes x-perco®.

Pour ce faire, passez les tiges filetées M12 dans les boutonnières prévues à cet effet sur le poste de relevage. Ensuite, glissez une rondelle et vissez un écrou sur chaque tige filetée. Puis, vissez les tiges filetées dans les douilles prévues à cet effet sur votre filtre compact.



Fig-10 : fixation à un filtre compact x-perco® R-90 monobloc



Fig-11 : vérification de l'aplomb après fixation à un filtre compact x-perco® R-90 monobloc

Enfin, glissez les rondelles et vissez les écrous restants de manière à pincer la base du relevage.



Fig-12 : fixation à un filtre compact x-perco® R-90 monobloc

Avant de serrer les écrous, ajustez la verticalité du poste en positionnant correctement les écrous le long des tiges filetées à l'aide d'une clé ad hoc.



Fig-13 : ajustement de la verticalité

4.4. Installation du joint Ø 315 mm

Afin de garantir l'étanchéité de la connexion entre la base du relevage et la rehausse, installez le joint EPDM Ø 315 mm. La gorge en contact avec la base du relevage doit être propre et ne doit pas être enduite de graisse. La lèvre qui accueillera la rehausse doit quant à elle l'être.



4.5. Préparation et installation de la rehausse

La rehausse est prévue pour une couverture de terre comprise entre 20 et 80 cm. Il est obligatoire de la recouper à la longueur de votre chantier sans quoi elle pourrait gêner les futures maintenances et prises d'échantillon.

Pour ce faire, des amorces de traits de coupe sont positionnés tous les 10 cm.

hauteur de remblai sur la cuve	20-25 cm	25-35 cm	35-45 cm	45-55 cm	55-65 cm	65-75 cm	75-80 cm
LONGUEUR À DÉCOUPER	60 cm	50 cm	40 cm	30 cm	20 cm	10 cm	0 cm

Par exemple, en présence d'une hauteur de remblai de 50 cm, la partie supérieure doit être recoupée de 30 cm.

Suivez soigneusement le trait, puis ébavurez et chanfreinez la coupe.

Veuillez noter que l'exemple pris dans ce présent guide et illustré dans les images ci-dessous est une découpe de la rehausse effectuée à 40 cm.



Fig-15 : traits de coupe



Fig-16 : chanfreinage de la rehausse coupée

Vous pouvez à présent introduire la rehausse dans le joint EPDM Ø315 à l'aide de graisse et la faire coulisser jusqu'à la hauteur souhaitée, tout en orientant la sortie de l'écoulement selon vos besoins.

L'ensemble est ensuite solidarisé à l'aide de trois vis auto-perçantes. Avant de les placer comme illustré ci-dessous, veuillez insérer les rondelles d'étanchéité sur les vis.



Si nécessaire, réaliser un pré-trou Ø3 mm maximum.



Enfin, déterminez la position de vos arrivées électriques en sélectionnant l'une des quatre faces planes restantes selon la direction souhaitée. Percez alors la rehausse à l'aide d'une scie à cloche Ø67 mm et installez le joint EPDM Ø63 mm sans utiliser de graisse.



Fig-20a : placement de la gaine de protection
attention
percez à la scie cloche Ø67



Fig-20b : placement de la gaine de protection
attention
installez le joint EPDM Ø63 (sans graisse)

4.6. Montage de la pompe et de la tuyauterie de refoulement

Si vous souhaitez retirer le clapet anti-retour, suivez la procédure décrite au paragraphe 4.12.

Commencer par desserrer la réduction PP Ø 40/32 mm afin d'allonger la canne de refoulement en tirant sur la tuyauterie Ø 32.



Fig-21 : réduction PP à serrer Ø 40/32 mm

Attachez une extrémité de la corde en nylon à la poignée de la pompe et l'autre extrémité à l'œillet du tampon de fermeture tout en vous assurant de conserver suffisamment de longueur pour pouvoir ouvrir celui-ci aisément.

Insérez ensuite l'ensemble dans le poste de relevage en prenant garde de faire reposer la pompe bien au fond.



Fig-22a : corde à l'extrémité de l'œillet du tampon



Fig-22b : corde à l'extrémité de l'œillet du tampon

1. Placer la pompe et la canne de refoulement à l'intérieur du poste de relevage.

attention

L'orientation de la pompe est importante : le flotteur doit se situer du côté de la partie lisse du poste de relevage, opposé à l'arrivée des eaux traitées.

2. Repousser ensuite la tuyauterie Ø32 dans la réduction à serrer en PP jusqu'à ce que les 2 parties du raccord union se trouvent face-à-face.

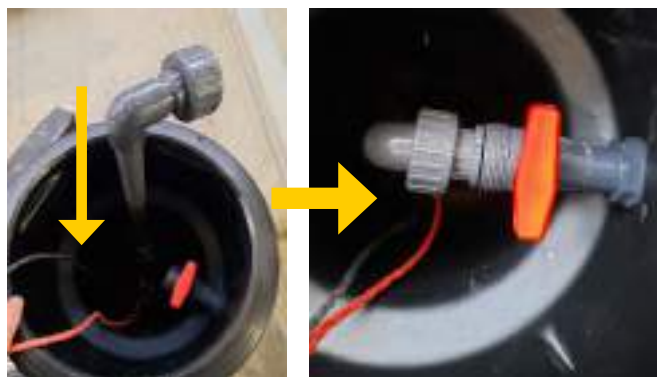

3. Retirer la pompe et la tuyauterie de refoulement du poste à l'aide de la corde de manutention pour serrer la réduction PP Ø40/32 mm.
4. Replacer le montage ajusté en hauteur à l'intérieur du poste de relevage.

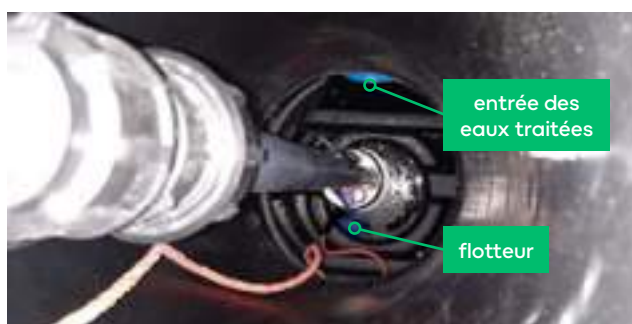

attention

Mettre la pompe dans le poste de relevage avec le flotteur côté lisse à l'opposé de l'entrée des eaux traitées.

Finalement, reconnectez les deux parties du raccord union.

Lors de cette étape, assurez-vous que la pompe est correctement orientée afin de garantir un mouvement libre du flotteur.

Attachez provisoirement le câble électrique à la vanne quart de tour afin de pouvoir le récupérer aisément par la suite.

Pour ne pas endommager le système de fermeture, réglez le limiteur de couple de votre visseuse à la moitié de sa valeur maximale. N'utilisez pas de visseuse à choc.

Refermez ensuite le poste de relevage avec son tampon pour le garder propre.

4.7. Remblaiement

Avant de procéder au remblaiement, nous vous conseillons de prendre un maximum de photos de l'installation. Celles-ci pourraient s'avérer particulièrement utiles durant la vie du produit.

En condition sèche, réalisez un remblai jusqu'au niveau de raccordement de la sortie du poste de relevage à l'aide d'un matériau d'une granulométrie 0 - 20 mm (sable, concassé, grain de riz, etc.).

Des précautions particulières seront prises pour assurer une parfaite stabilité de la zone de remblai au droit de la canalisation d'entrée du relevage. L'idéal est de l'enrober d'un sable stabilisé au ciment à raison de minimum 50 kg/m³. Il est impératif qu'elle soit parfaitement maintenue en place afin d'éviter toute déformation ultérieure imputable à un tassement du sol.

Exécutez un compactage soigneux par paliers de 50 cm. Un remblai mal compacté pourrait entraîner une déchirure du poste de relevage. Il est interdit de réaliser un compactage avec un engin mécanique lourd (rouleau compresseur, pelle de forte capacité, etc.). Un compactage hydraulique est conseillé pour les matériaux de faible granulométrie.

attention

En zone de nappe phréatique, votre poste de relevage doit impérativement être lesté.

Pour ce faire, un socle d'enrobage en béton dosé à 350 kg/m³ de 1000 x 1000 mm et d'une hauteur de 200 mm minimum doit être réalisé (voir schéma ci-dessous).

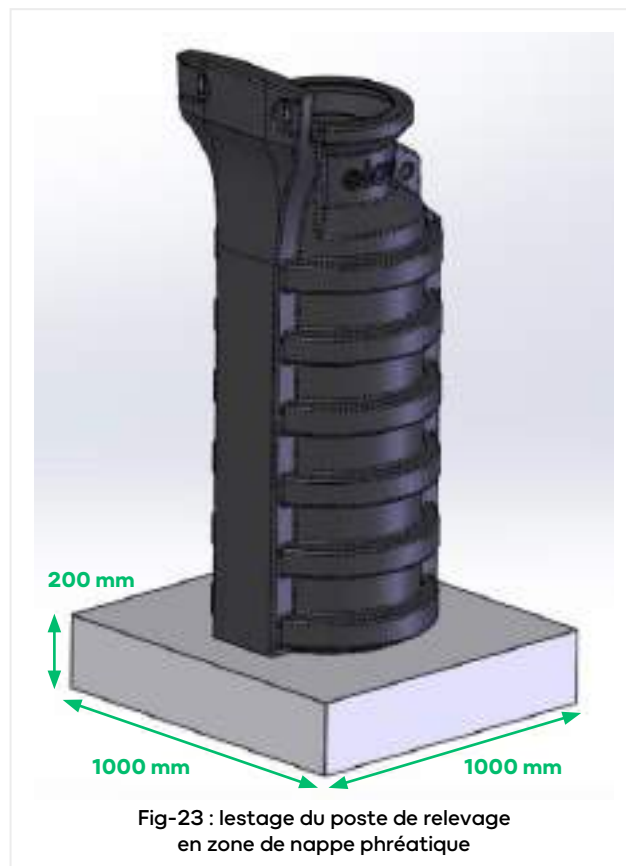

4.8 Rejet vers le milieu extérieur

Le raccordement s'effectuera à l'aide des accessoires fournis et de bande d'étanchéité type Teflon : un manchon PVC-U 5/4" et un raccord PP à serrer 5/4"F-40 mm F.



Fig-24 : manchon



Fig-25 : raccord PP

La conduite souple ou rigide que vous y raccorderez aura un diamètre minimum de 40 mm. Vous veillerez à utiliser des accessoires garantissant l'étanchéité de l'ensemble (collage, raccords à compression, raccords à visser, etc.)



Fig-26 : conduite souple

Idéalement, l'effluent rejoindra gravitairement le milieu naturel par un dispositif adapté suivant la réglementation en vigueur et les préconisations du maître d'œuvre.

Pour faciliter l'écoulement, une pente de 1 à 2% est nécessaire.

Si votre écoulement n'est pas gravitaire, vous veillerez à prendre toutes les précautions nécessaires pour garantir l'étanchéité de l'ensemble et le protéger du gel.

En cas de pose du produit en zone de trafic, il est impératif d'enrober cette canalisation dans un sable stabilisé au ciment à raison de 50 kg/m³ minimum.

4.9 Raccordement électrique

Commencez par ouvrir à nouveau le tampon de fermeture.

attention

- Avant de procéder au raccordement, assurez-vous d'avoir coupé l'alimentation électrique au niveau du tableau de distribution.
- La partie du câble électrique de la pompe qui est enfouie dans le sol doit impérativement être placée dans une gaine de protection de diamètre 63 mm.

Cette gaine, préférablement munie d'un tire-fil, sera introduite dans le joint de la rehausse prévu à cet effet. Il est important que la gaine ne dépasse pas de plus de 30 mm à l'intérieur afin de garantir une maintenance aisée.



Fig-27 : placement de la gaine de protection

Glissez ensuite le câble électrique de la pompe dans la gaine jusqu'au point de raccordement, sans que le câble reste sous traction. À cet endroit, procédez au raccordement électrique :

- ✓ soit directement sur un disjoncteur 10A lui-même protégé par un interrupteur différentiel de 30mA.
- ✓ soit via la fiche électrique mâle 230V livrée avec la pompe que vous insérez dans une prise électrique elle-même protégée par un disjoncteur 10A et un interrupteur différentiel de 30mA. Pour ce faire :
 - dévissez les vis situées sur la fiche
 - insérez les embouts sertis dans chacun des connecteurs de la fiche en les maintenant fermement. La partie rigide des embouts des fils doit être entièrement recouverte
 - revissez à l'aide d'un tournevis les trois vis de la fiche qui vont ainsi immobiliser les câbles
 - vérifiez le serrage en exerçant une légère traction sur les câbles électriques



Fig-28 : câbles électriques relevage

1. En cas de recoupe à longueur du câble, il est impératif de sertir de nouveaux embouts sur les parties dénudées des fils.
2. En cas d'allongement du câble (20 m d'origine), la jonction se fera obligatoirement à l'aide d'un connecteur étanche IP68, sous le couvert de l'installateur. De plus, il est à noter que les performances hydrauliques de la pompe peuvent s'en trouver réduites.

4.10 Ventilation

Lorsqu'il est accouplé directement à un filtre compact x-perco®, la ventilation de votre poste de relevage est assurée par l'aération de celui-ci.

Pour les autres configurations, il est recommandé de doter le relevage de sa propre ventilation.

Celle-ci doit être réalisée via un des deux plats restants de la rehausse, à l'aide d'un joint EPDM et d'éléments de tuyauterie en PVC Ø 63 mm minimum surmontés d'un chapeau. La longueur de celle-ci n'excédera pas 5 m et dépassera du sol de minimum 20 cm. On limitera au maximum le nombre de changements de direction et la courbure de ceux-ci. La partie aérienne sera placée en dehors de tout passage de véhicules.

Il est également possible de connecter cette ventilation à l'aération du filtre compact.

En cas de doute sur les accessoires à utiliser, faites appel à eloy water ou à un de ses partenaires.

4.11 Finition

Refermez le poste de relevage en réinstallant le tampon.

Terminez le remblai jusqu'au niveau du terrain naturel avec de la terre végétale débarrassée de tous corps pointus.

4.12 Clapet anti-retour

Un clapet anti-retour est systématiquement placé dans la douille de sortie de votre pompe. Cependant, il peut s'avérer nécessaire de retirer celui-ci, notamment en cas de risque de gel lorsque le refoulement n'est pas gravitaire (installation sous la responsabilité de l'installateur). Pour retirer le clapet de votre pompe :

- 1 Dévisser la partie basse du tuyau de refoulement via la partie hexagonale du manchon PVC 5/4" M – 40 F
- 2 Retirer le clapet
- 3 Remettez le refoulement en place en veillant à remplacer la bande d'étanchéité sur les filets

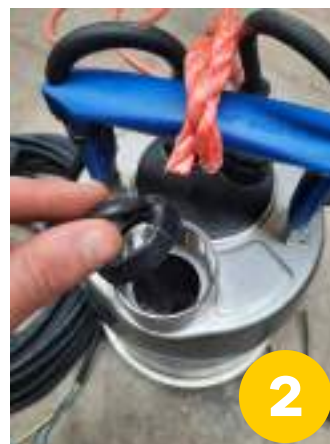

5. Mise en service

Une fois votre poste de relevage correctement installé, procédez aux étapes suivantes pour compléter la mise en service :

- ✓ ouvrez le tampon
- ✓ assurez-vous que la vanne d'isolement soit ouverte
- ✓ testez le bon fonctionnement de la pompe en remplissant le poste jusqu'à ce que sa hauteur d'enclenchement soit atteinte. **Ne remplissez pas le poste via le filtre compact!**
 - si votre pompe démarre lorsque cette hauteur est atteinte, et que celle-ci se coupe à son niveau d'arrêt, cela signifie que vos raccordements électriques ont été réalisés correctement
 - si votre pompe ne démarre pas, vérifiez vos raccordements électriques et si le problème persiste, contactez le service après-vente d'eloy water (support@eloywater.com ou +33 1 80 96 38 40)
- ✓ vérifiez que le flotteur de la pompe peut bouger librement.
Si ce n'est pas le cas, dévissez le raccord union et tournez légèrement la pompe jusqu'à obtenir le résultat recherché.
- ✓ vérifiez l'étanchéité de la tuyauterie de refoulement et de vos raccords
- ✓ fermez le tampon



6. Alarme

Les filtres compacts x-perco® sont équipés d'un détecteur de niveau haut qui permet de mettre en évidence un éventuel encrassement du média filtrant et/ou un éventuel colmatage du tuyau de sortie.

Ce système sert également d'alarme signalant les défaillances électromécaniques du relevage.

Un deuxième système d'alarme visuel et sonore est proposé en option à la demande de l'utilisateur.

Cette alarme pour poste de relevage comprend :

- 1 coffret alarme trop-plein 230V
- 1 flotteur boulet avec 20 m de câble
- 3 colliers de fixation

L'alarme signale le trop-plein de la cuve par buzzer (avertisseur sonore) et voyant lumineux.



Fig-28 : alarme pour poste de relevage (en option)

7. Garantie

Une **garantie de 2 ans** est accordée sur la pompe et sur les accessoires du poste de relevage dans les conditions normales d'installation et d'utilisation.

Une **garantie de 10 ans** est accordée sur l'enveloppe du poste de relevage dans les conditions normales d'installation et d'utilisation.

